

QuickFly



Система
быстрого
реагирования
с применением
дронов



Какие проблемы решает наш проект?

- **Предотвращение угроз имуществу и здоровью граждан**
- **Сокращение бюджета на охранные услуги**
- **Уменьшение человеческого фактора и халатности сотрудников охранных служб**
- **Уменьшение затрат ресурсов охраняемого объекта**



ИДЕЯ



Дроны для быстрого реагирования и мониторинга незаконного проникновения на частную и государственную собственность



Мы боремся за безопасность своих клиентов!

Как мы собираемся решать проблему?



Создание охранной системы, состоящей из:

- Дрона с навесным оборудованием
- Док-станции
- Систем связи с экстренными службами или ЧОП



Как это работает?

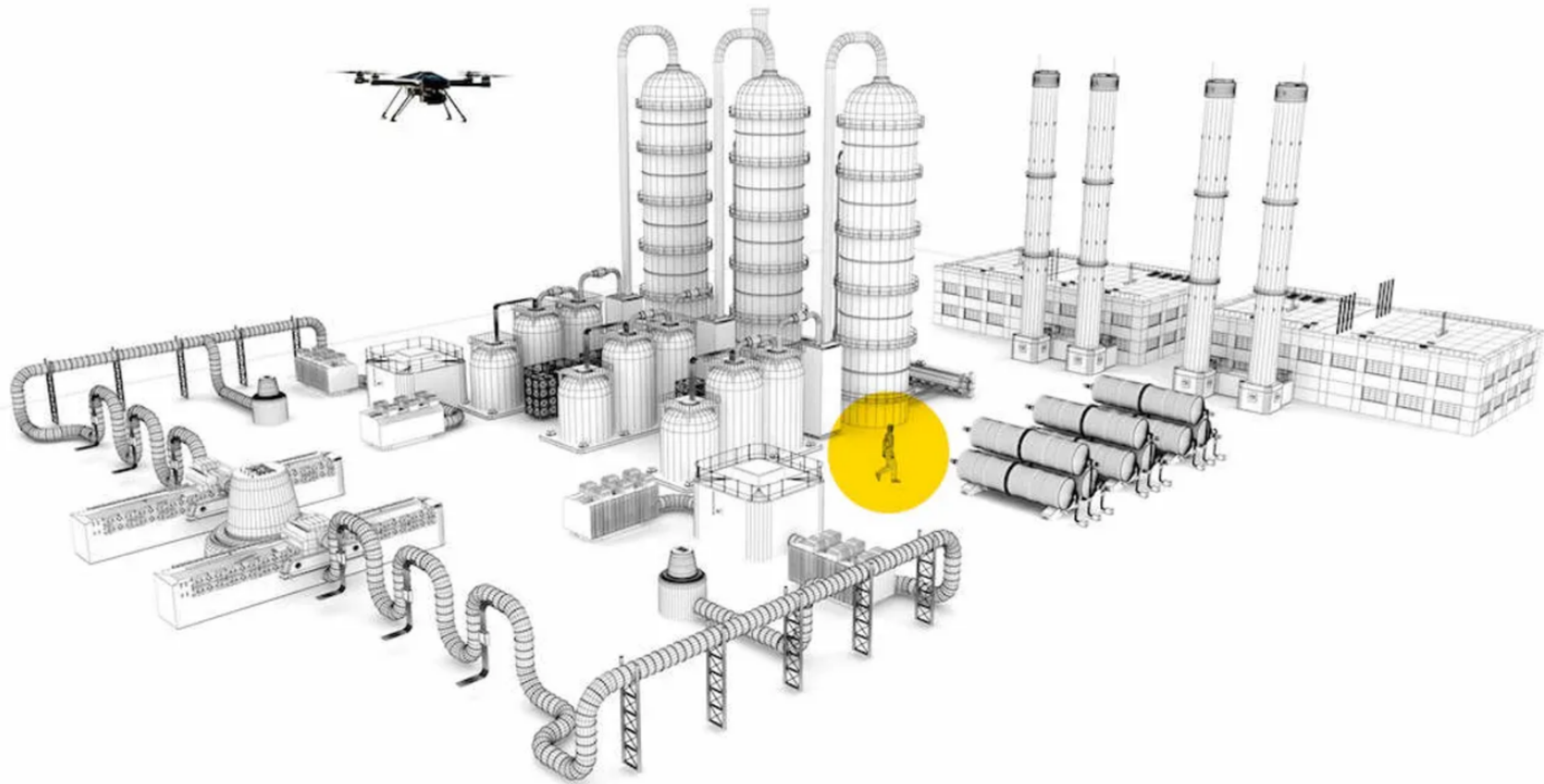

Целевая аудитория

- Лица, имеющие частную собственность
- Частные предприятия
- Государственные предприятия

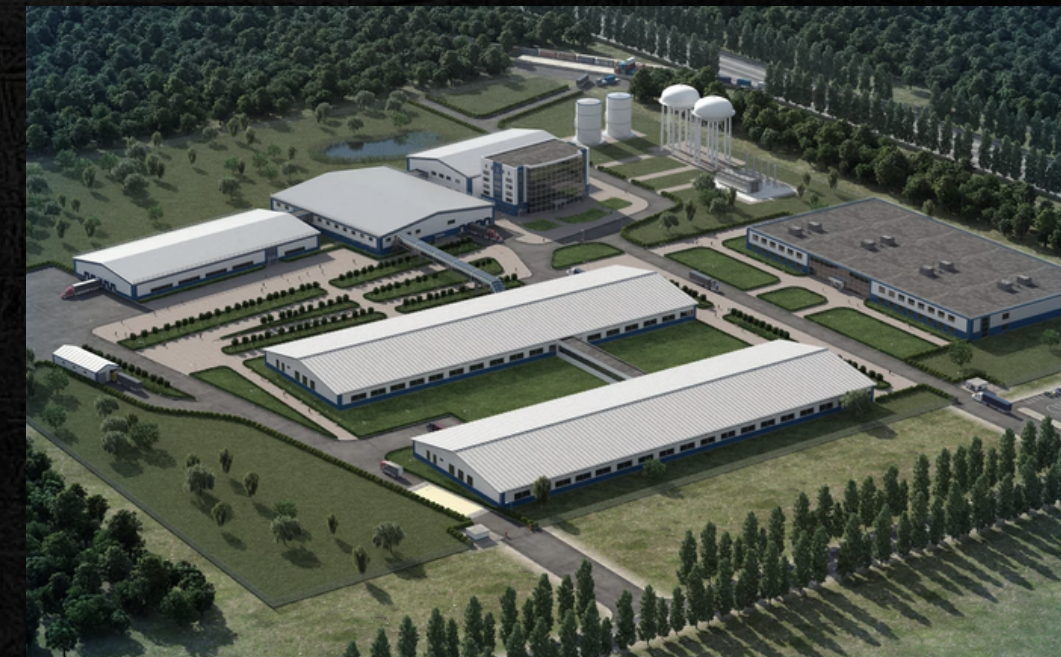

Коммерческое применение

- Удаленные объекты
- Солнечные панели
- Нефтяные предприятия



Коммерческое применение

- Строительные зоны
- Трубопроводы
- Фермерские поля



Коммерческое применение

- Порты
- Пограничная зона
- Важная инфраструктура

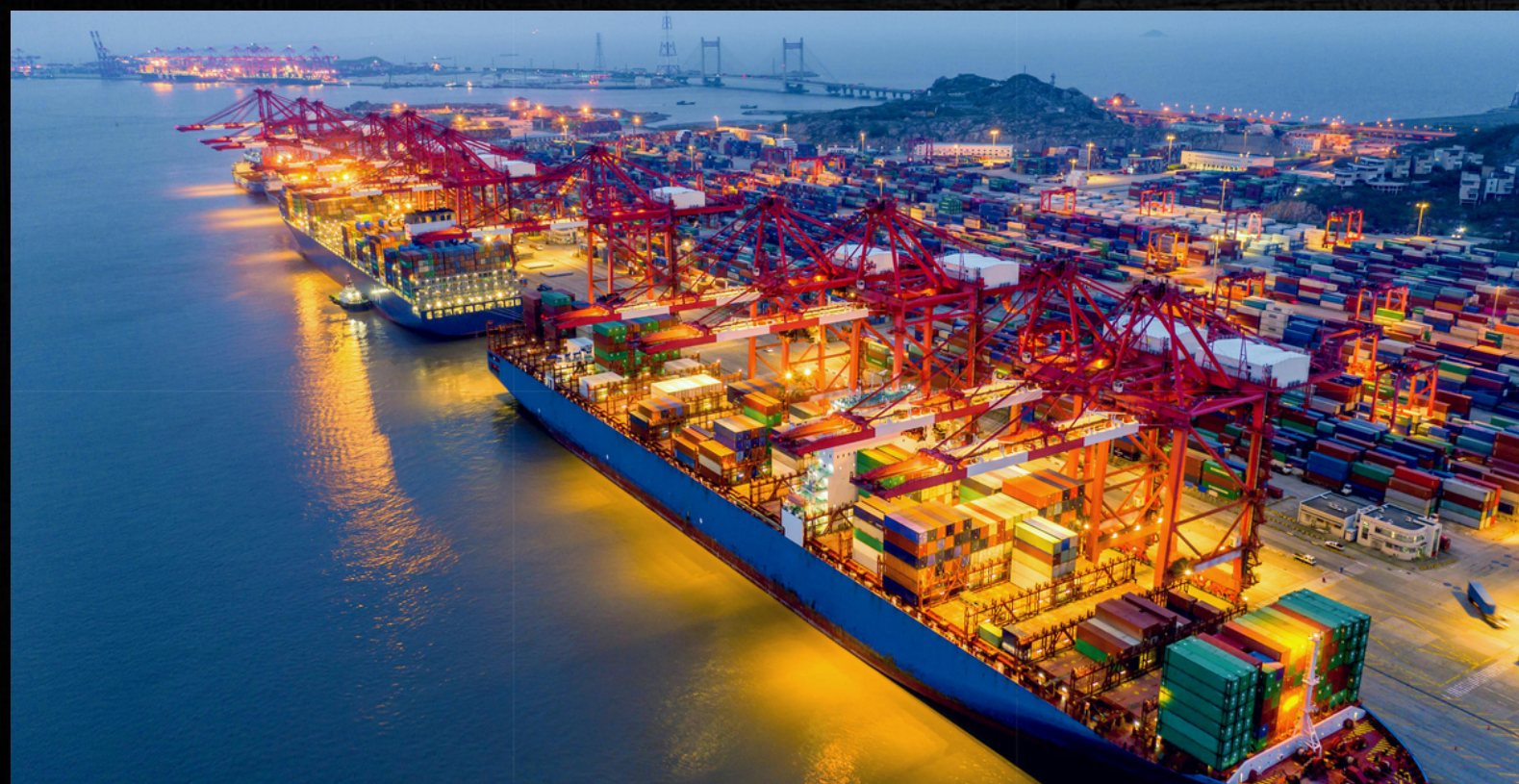

Объем рынка



Число охранных услуг за 2017-2021 гг.

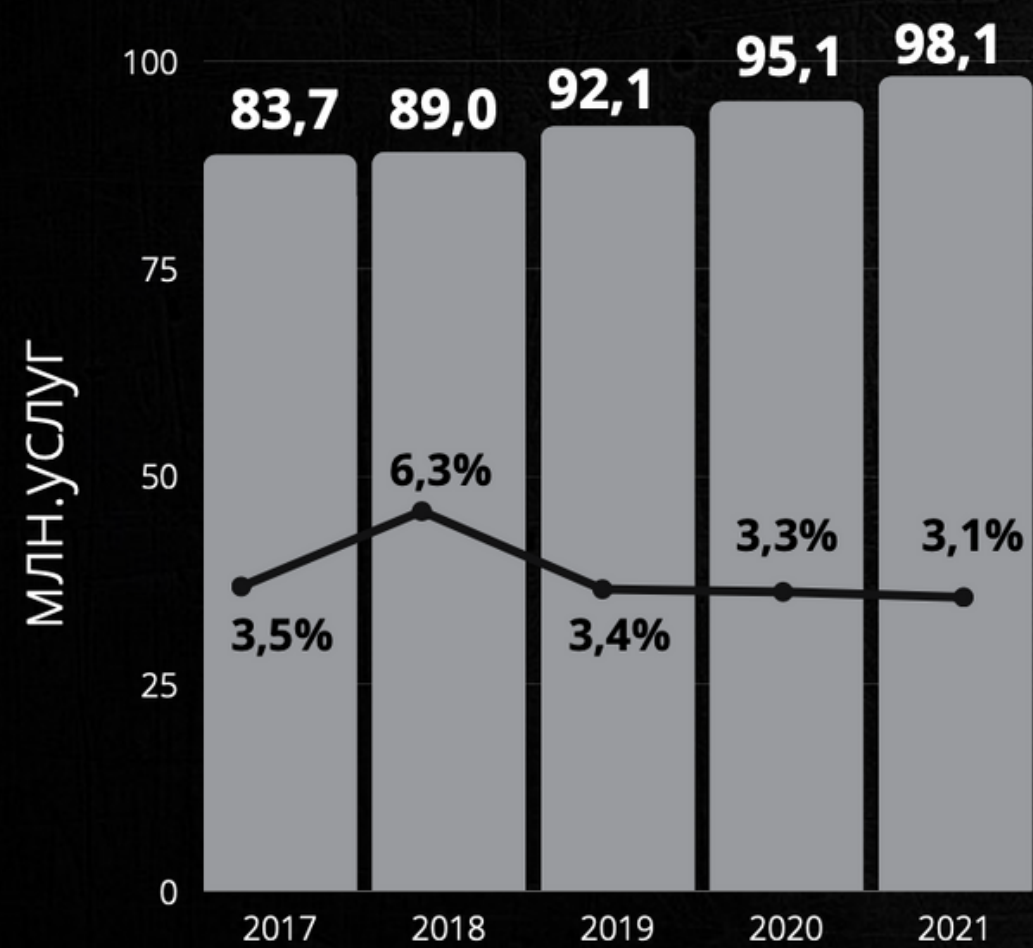

Число оказанных услуг в России в 2017-2021 гг.
по данным **BuisnesStat**

Продажи и потребность в дронах на 2020-2025 гг.

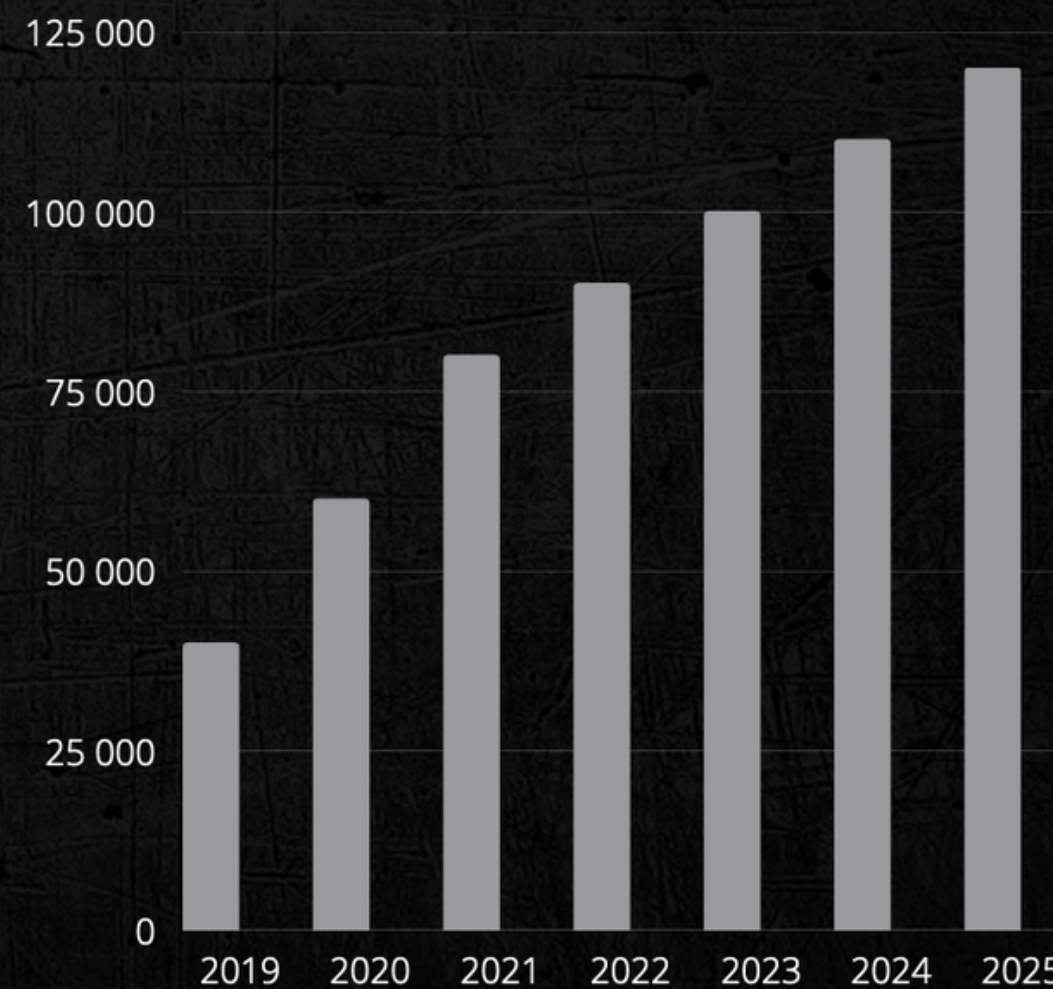

Анализ конкурентов



Описание
деятельности

Наше
преимущество

Стоимость
услуг

 Компания
ССВ

Аэросъемка и
мониторинг объектов
и открытых территорий

Мы реализуем полный
цикл охранных услуг
без участия человека

Дрон – от 400 т.р.
Охранная система – от 150 т.р.
+ расходы на содержание

 Группа
компаний
Контакт

Классическое
охранное
предприятие
с физическими
охранниками

Нет необходимости
содержать штат
охранников

От 75 т.р. в месяц
за охрану объекта

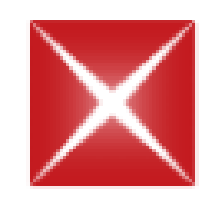
 Группа
компаний
Император

Отсутствие
человеческого фактора

От 80 т.р. в месяц
за охрану объекта

Конкурентные преимущества



- Охрана объектов круглосуточно в автоматическом режиме
- Большой выбор навесного оборудования
- Низкая стоимость
- Простота в обслуживании
- Габариты
- Вариация задач
- Высокая энергоэффективность

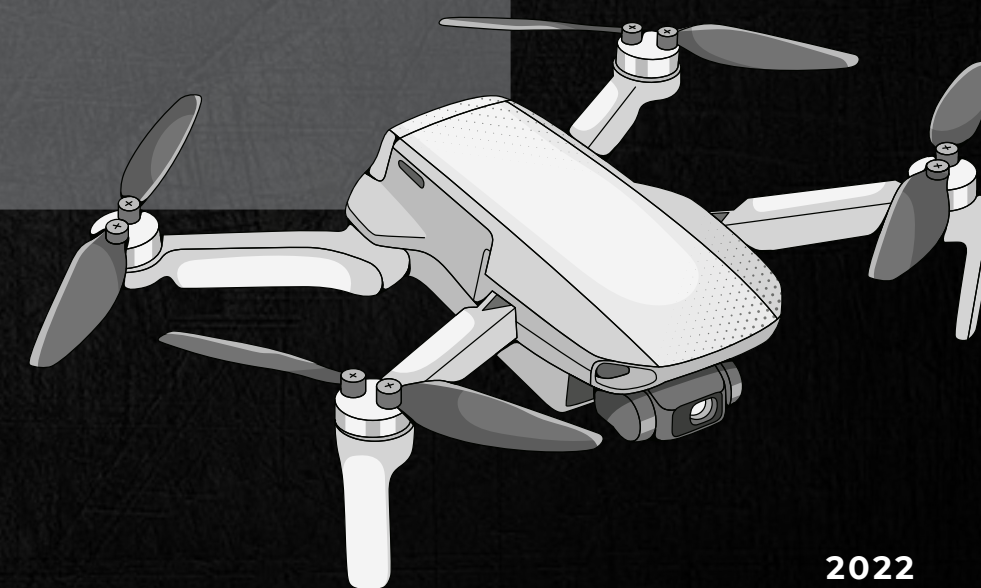

Бизнес-модель Остервальдера



Ключевые партнеры

- Geoscan
- Программисты
- FlyDrone

Ключевые покупатели

Владельцы частной собственности

Структура издержек

- Дроны
- Оборудование
- Расходные материалы
- Зарплата
- Реклама

Ключевые виды деятельности

- Охрана территорий
- Продажа:
 - Навесного оборудования
 - Док-станций
 - ПО

Ключевые ресурсы

- Электроника
- Сотрудники
- Конструкционные материалы

Ценностные предложения

Охрана объектов посредством облета и быстрого реагирования

Чем мы лучше конкурентов

МЫ	ОНИ
----	-----

См. предыдущий слайд

Потоки поступления доходов

См. ключевые виды деятельности

Взаимоотношения с клиентами

- Настройка оборудования
- Гарантийное обслуживание
- Обучение

Каналы сбыта

- Дистрибьюторы
- Интернет

Потребительские сегменты

Конечные пользователи:

- Владельцы территорий
- Охранные предприятия

Покупатели:

- Конечные пользователи
- Государственные организации

Анализ бизнес-модели



Разовые расходы		1 000 000	-	-	-	-	-	-	-	-	-	-	-	-
Прочие расходы		196 910	96 910	157 030	187 259	297 686	357 919	436 221	538 015	670 346	842 377	1 066 017	1 356 750	
Операционные затраты		2 166 010	1 066 010	1 397 330	1 563 614	2 171 796	2 503 532	2 934 788	3 495 422	4 224 245	5 171 716	6 403 428	8 004 653	
EBITDA		- 2 166 010	- 1 066 010	- 797 330	- 661 364	- 166 796	102 968	453 662	909 563	1 502 235	2 272 709	3 274 324	4 576 424	
	<i>EBITDA margin</i>	▲ #ДЕЛ/0!	▲ #ДЕЛ/0!	-133%	-73%	-8%	4%	13%	21%	26%	31%	34%	36%	
Налог на прибыль (усн 15%)		- 324 902	- 159 902	- 119 600	- 99 205	- 25 019	15 445	68 049	136 434	225 335	340 906	491 149	686 464	1 963 783
Чистая прибыль		- 2 166 010	- 1 066 010	- 797 330	- 661 364	- 166 796	87 523	385 612	773 129	1 276 900	1 931 802	2 783 176	3 889 961	
	<i>margin</i>	▲ #ДЕЛ/0!	▲ #ДЕЛ/0!	-133%	-73%	-8%	3%	11%	18%	22%	26%	29%	31%	

ИТОГ		Q4 2022	Q1 2023	Q2 2023	Q3 2023	Q4 2023	Q1 2024	Q2 2024	Q3 2024	Q4 2024	Q1 2025	Q2 2025	Q3 2025
Период		1	2	3	4	5	6	7	8	9	10	11	12
Выручка		-	-	600 000	902 250	2 005 000	2 606 500	3 388 450	4 404 985	5 726 481	7 444 425	9 677 752	12 581 078
Расходы		2 166 010	1 066 010	1 397 330	1 563 614	2 171 796	2 503 532	2 934 788	3 495 422	4 224 245	5 171 716	6 403 428	8 004 653
Прибыль		- 2 166 010	- 1 066 010	- 797 330	- 661 364	- 166 796	102 968	453 662	909 563	1 502 235	2 272 709	3 274 324	4 576 424
Чистая прибыль		- 2 166 010	- 1 066 010	- 797 330	- 661 364	- 166 796	87 523	385 612	773 129	1 276 900	1 931 802	2 783 176	3 889 961
Норма чистой прибыли		▲ #ДЕЛ/0!	▲ #ДЕЛ/0!	-133%	-73%	-8%	3%	11%	18%	22%	26%	29%	31%

Динамика прибыли

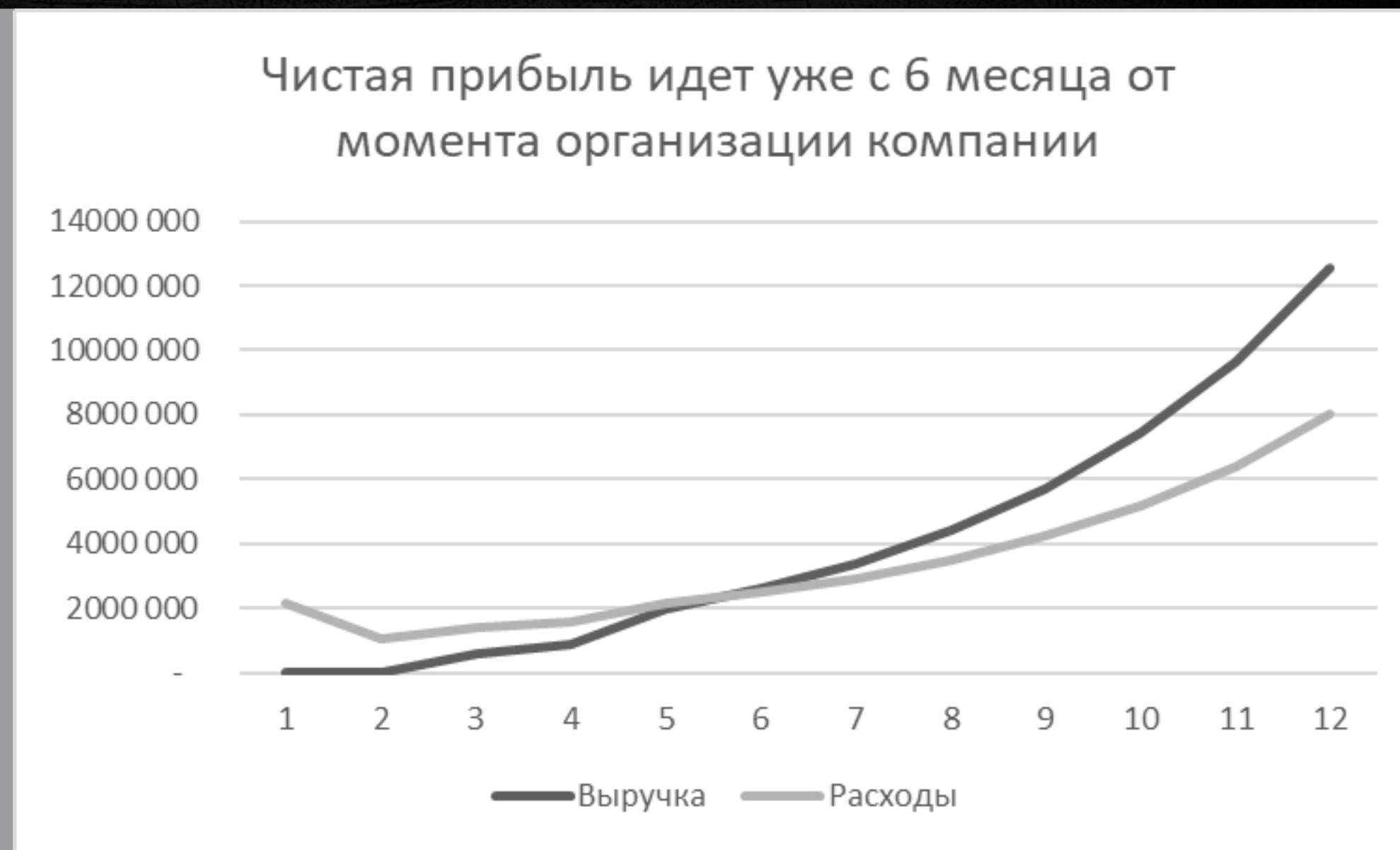
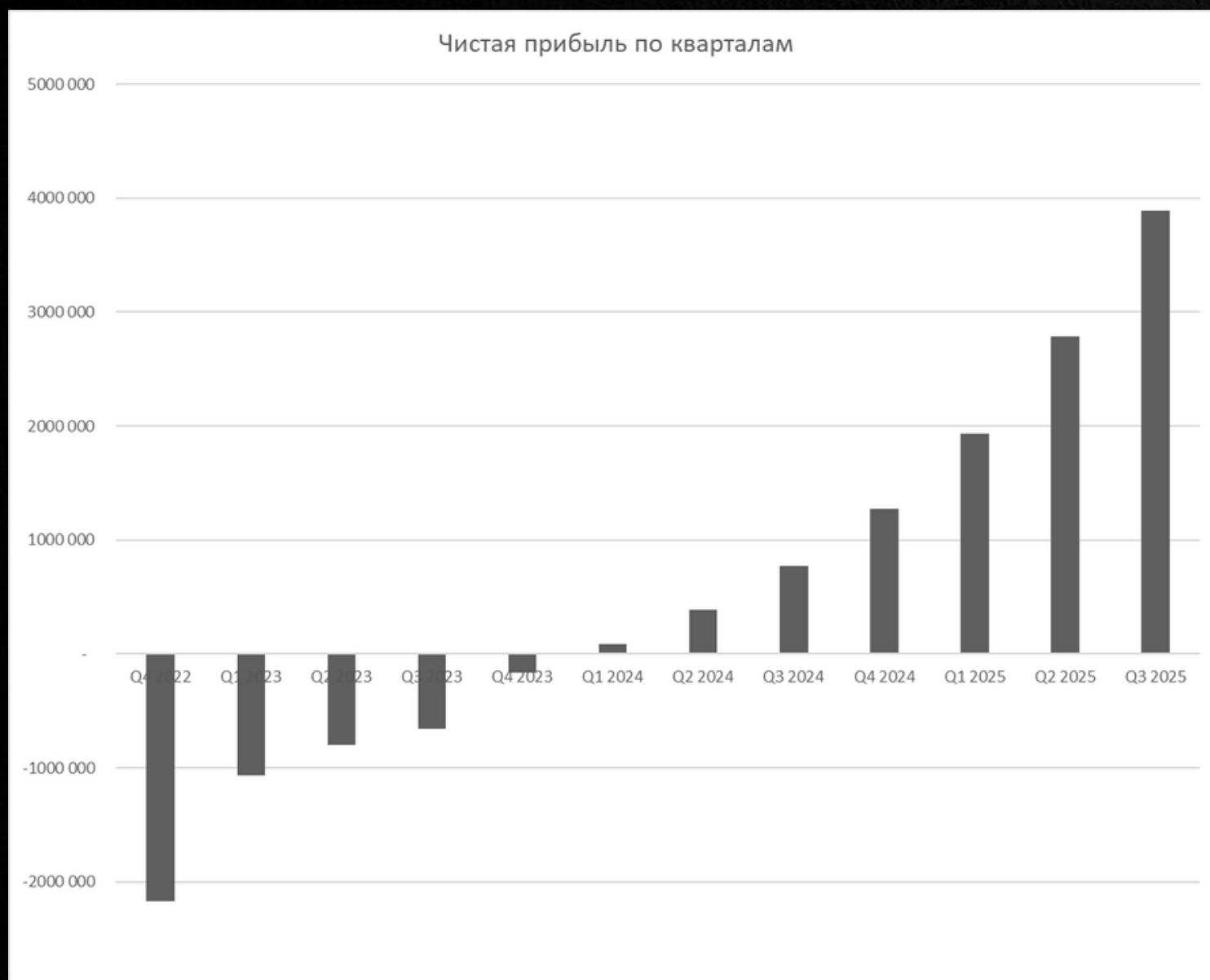

СКОЛЬКО НУЖНО ИНВЕСТИЦИЙ?

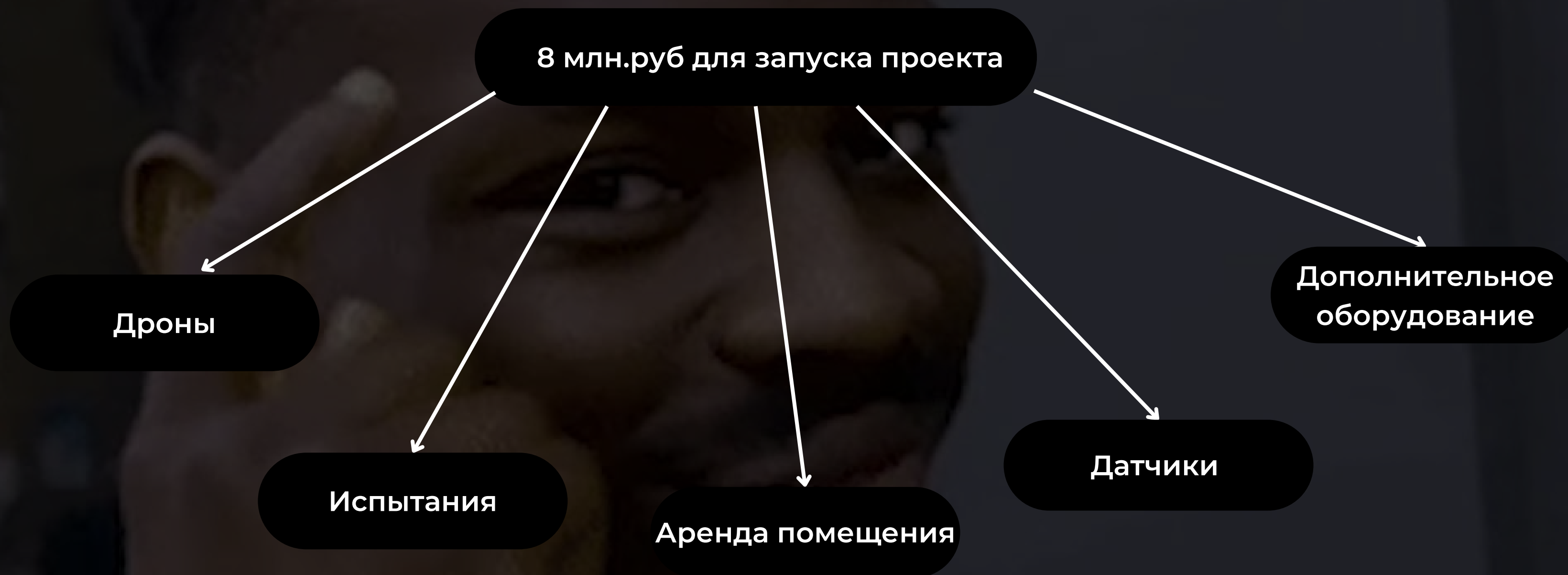



Контактное лицо

Активный участник проекта:
Балакало Максим

Контакты для связи:
Telegram/WhatsApp/Viber/Facebook:
+7 906 568 96 73
https://t.me/chebupelly_7